

Fax

+41 (0)21 791-64-89

E-mail: infos@tiffany-time.com

Atelier Tiffany-Time

www.tiffany-time.com



20-100-01 Huile pour coupe-verre

Indispensable pour assurer une bonne lubrification de la molette du coupe-verre et obtenir une coupe parfaite (50 ml).

20-100-02 Lubrifiant pour meuleuse

Mélangé à l'eau de réservoir de la meuleuse, ce produit lubrifie la tête et lui garantit une plus longue durée (250 ml).

20-100-03 Laque de protection

Appliqué sur l'arête du miroir après le meulage pour empêcher la pénétration des acides dans la couche de tain (100 ml).

20-100-04 Antioxydant

Ralentit l'oxydation d'une soudure non patinée. Donne un fini brillant aux soudures patinées (100 ml).

20-100-05 Eau à souder

Appliqué avant tous les travaux de soudage, ce produit est à la fois un décapant et un fondant incontournable (250 ml).

20-101-01 Patine noire

Appliqué sur une soudure parfaitement propre, ce produit lui donnera un fini gris antique à noir (100 ml).

20-101-02 Patine cuivre clair

Pour obtenir un fini clair et brillant (100

20-101-03 Patine cuivre foncé

Donne un fini cuivre antique (100 ml).

Conseil: L'application des patines est un travail délicat qui demande des précautions: protection des vêtements, usage de gants, manipulation soigneuse et rapide du produit, préparation du liquide de neutralisation à l'avance.



20-103-01 Soudure 60/40 en baguettes

Alliage composé de 60% d'étain et 40% de plomb. Baguettes de 50 cm livrées par kg.

20-103-02 Soudure 60/40 en rouleau

Alliage composé de 60% d'étain et 40% de plomb. Livré en rouleau de 500 gr.

20-103-03 Soudure 50/50 en rouleau

Alliage composé de 50% d'étain et 50% de plomb. Livré en rouleau de 500 gr.

20-103-04 Soudure à l'argent

Alliage destiné à la confection des bijoux. Livré en rouleau de 250 gr.

20-103-05 Etain liquide

Pour étamer de grande surface. A appliquer au fer à souder ou au chalumeau.

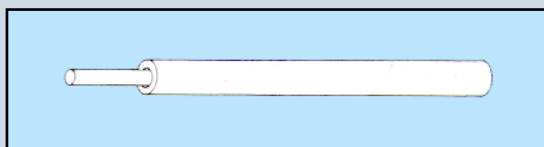

Cette combinaison (tube-tige) est la plus pratique pour tout les réalisations nécessitant une charnière (boite, porte de mini-serre, etc.).

20-104-01 Tube de laiton

20-104-02 Tige de laiton

Fax

+41 (0)21 791-64-89

E-mail: infos@tiffany-time.com

Atelier Tiffany-Time

www.tiffany-time.com



Bandes de cuivre auto-collantes destinées au sertissage des pièces de verre pour le travail selon la technique «Tiffany»

20-105-00 Feuille de cuivre 30x30 cm.

20-105-01 Cuivre 5/32" (3,9 mm)

20-105-02 Cuivre 11/64" (4,3 mm)

20-105-03 Cuivre 3/16" (4,8 mm)

20-105-04 Cuivre 13/64" (5,2 mm)

20-105-05 Cuivre 7/32" (5,7 mm)

20-105-06 Cuivre 1/4" (6,4 mm)

20-105-07 Cuivre 5/16" (7,9 mm)

20-105-08 Cuivre 3/8" (9,5 mm)

20-105-09 Cuivre 1/2" (12,5 mm)

20-106-02 Cuivre int. noir 7/32"

20-106-03 Cuivre int. noir 1/4"

20-106-11 Cuivre int. argent 7/32"

20-106-12 Cuivre int. argent 1/4"

20-106-13 Cuivre argent 2 faces 7/32"

20-106-14 Cuivre argent 2 faces 1/4"

20-106-16 Cuivre vagues 5/16"

20-106-19 Cuivre renforcé 5/32" au m.

20-106-20 Cuivre renforcé 5/32" roul.

20-106-21 Laiton renforcé 5/32" au m.

Conseil: Ne pas entreposer les bandes de cuivre auprès d'une source de chaleur ou d'humidité. Pour obtenir une bonne répartition des bords utilisez le sertisseur adéquat (article No: 10-114- xx) et pour une adhérence parfaite lissez avec le plioir (article No: 10-114-06)



20-102-01 Cire

Permet de fixer les pièces de verres provisoirement sur les moules de lampe



20-107-01 Fil de cuivre 0,6 mm - 10 m.

20-107-02 Fil de cuivre 0,8 mm - 10 m.

20-107-03 Fil de cuivre 1 mm - 10 m.



20-108-01 Glasclip «S»



20-108-02 Glasclip «UV»



20-108-03 Cable métal torsadé - 10 m.
20-108-04 Cable métal torsadé - 50 m.

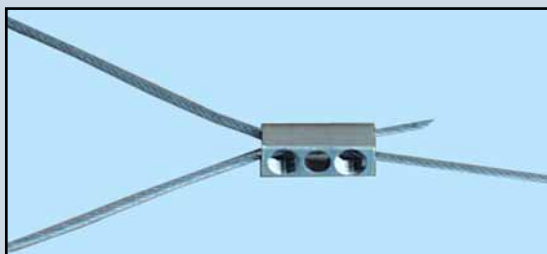

20-108-05 Bloqueur de cable

Glasclip est un support indispensable et pratique pour suspendre toute sortes de plaques de verre, de vitraux ou encore de plaques fusionnées. S'applique aux 4 coins à l'aide d'adhésif double face «S» ou de colle durcie aux rayons ultra-violet «UV» et permet le passage d'un filin d'acier (article No: 20-108-03).

Jusqu'à 5 kg, utilisez 4 Glasclip
Jusqu'à 10 kg, utilisez 6 Glasclip

Ce câble de métal torsadé a une épaisseur de 0,7 mm. Il peut s'obtenir en bobine de 50 m ou en sachet de 10 m.

Il est idéal pour suspendre les vitraux et autres plaques de verre.

Cette petite pièce de métal sert à bloquer, à l'aide de deux vis, le câble pour permettre la suspension.

Conseil: Pour garantir plein succès lors de l'utilisation des «Glasclip», lisez attentivement les instructions figurant sur la notice livrée avec le matériel et respectez impérativement les temps de séchage avant l'installation définitive.

Fax

+41 (0)21 791-64-89

E-mail: infos@tiffany-time.com

Atelier Tiffany-Time

www.tiffany-time.com

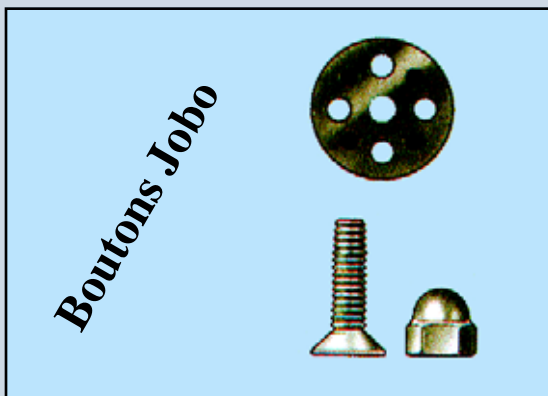
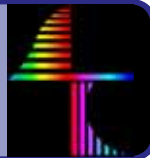

20-110-01 Bouton «JOB0» complet



20-110-02 Colle silicone noire

20-110-03 Colle silicone transparente

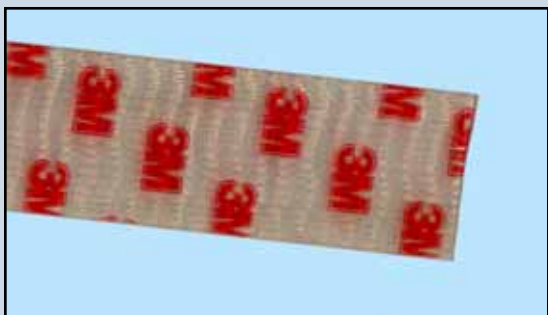

20-110-05 Bande «Velcro» le set

20-110-06 Bande «Velcro» au mètre

Jobo est un bouton de fixation qui permet d'installer des vitraux sur n'importe quelle fenêtre ou miroir. Le bouton est fixé sur le support à l'aide de colle silicone; Le vitrail est ensuite inséré dans la vis et maintenu grâce à un écrou.

La colle silicone permet de coller les boutons «JOB0» sur le vitrage. La colle silicone transparente permet le collage de différentes plaques de verre l'une sur l'autre.

Bande «Velcro» transparente servant à la fixation des objets sur un vitrage.

PRODUITS 2011



- 20-111-01 Colle «UV» 651
- 20-111-02 Colle «UV» 665
- 20-111-03 Colle «UV» 682
- 20-111-04 Activateur 953
- 20-111-05 Nettoyant spécial verre

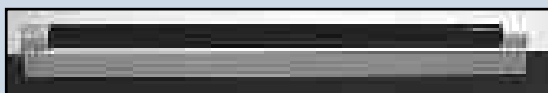

- 20-111-10 Lampe UV 18 watts - 62 cm.
- 20-111-11 Tube de remplacement



- 20-111-15 Adaptateur pour aiguilles
- 20-111-16 Aiguilles de dosage

La colle «UV» 651 convient au collage verre sur verre, la consistance moyennement fluide permet des collages après exposition aux UV d'environ 30 secondes déjà.

La colle «UV» 665 est beaucoup plus fluide. Elle permet ainsi une application postérieure à la mise en place, ce qui la rend particulièrement adaptée pour le collage des volumes.

La colle «UV» 682 est recommandée pour les collages verre-métal. Elle s'utilise avec l'activateur 953 et est idéale pour coller des éléments de bijouterie, des charnières, etc.

En flacon de 20 grammes, l'activateur en flacon de 50 grammes.

Le nettoyant spécial verre est le complément indispensable pour dégraisser et nettoyer avant le collage.

Avec cette lampe UV vous pouvez coller rapidement et de manière sûre des objets de toutes tailles.

Pour un dosage propre et économique de la colle, il est recommandé d'utiliser les aiguilles de dosage ainsi que l'adaptateur qui va sur toutes les bouteilles de colle UV.

Fax

+41 (0)21 791-64-89

E-mail: infos@tiffany-time.com

Atelier Tiffany-Time

www.tiffany-time.com

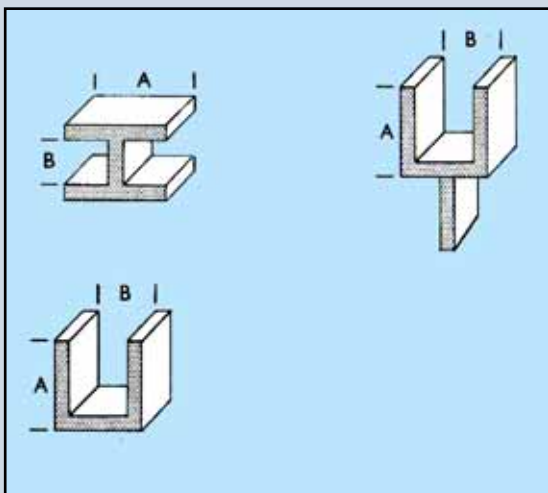
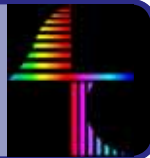

20-200-01 Profil de plomb «H»

Pour la confection des vitraux
A = 8 mm B = 4 mm. Longueur au

20-200-02 Profil de plomb «Y»

A = 8 mm B = 4 mm. Longueur au

20-200-03 Profil de plomb «U»

A = 6 mm B = 4 mm. Longueur au

20-200-04 Profil de plomb «U» renfor.

A = 6 mm B = 4 mm. Longueur au



Pour renforcer vos vitraux, ces barres d'un mètre de longueur existent en deux largeurs: 3,6 mm avec une épaisseur de 1 mm, pour la petite et 8 mm avec une épaisseur de 2 mm, pour la grande.

20-200-10 Barre de renforcement pte.

20-200-11 Barre de renforcement grd.

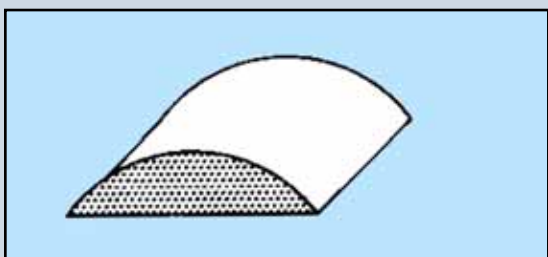

Bande de plomb auto-collante arrondie permettant l'imitation d'un profil de plomb. Idéale pour réaliser rapidement des imitations de vitraux. Existe en 6 mm et 9 mm de large pour une longueur de 10m.

20-200-50 Plomb déco étroit

20-200-51 Plomb déco large

PRODUITS 2011



Atelier Tiffany-Time

www.tiffany-time.com

Téléphone

+41 (0)21 791-56-49

E-mail: infos@tiffany-time.com

PRODUITS 2011

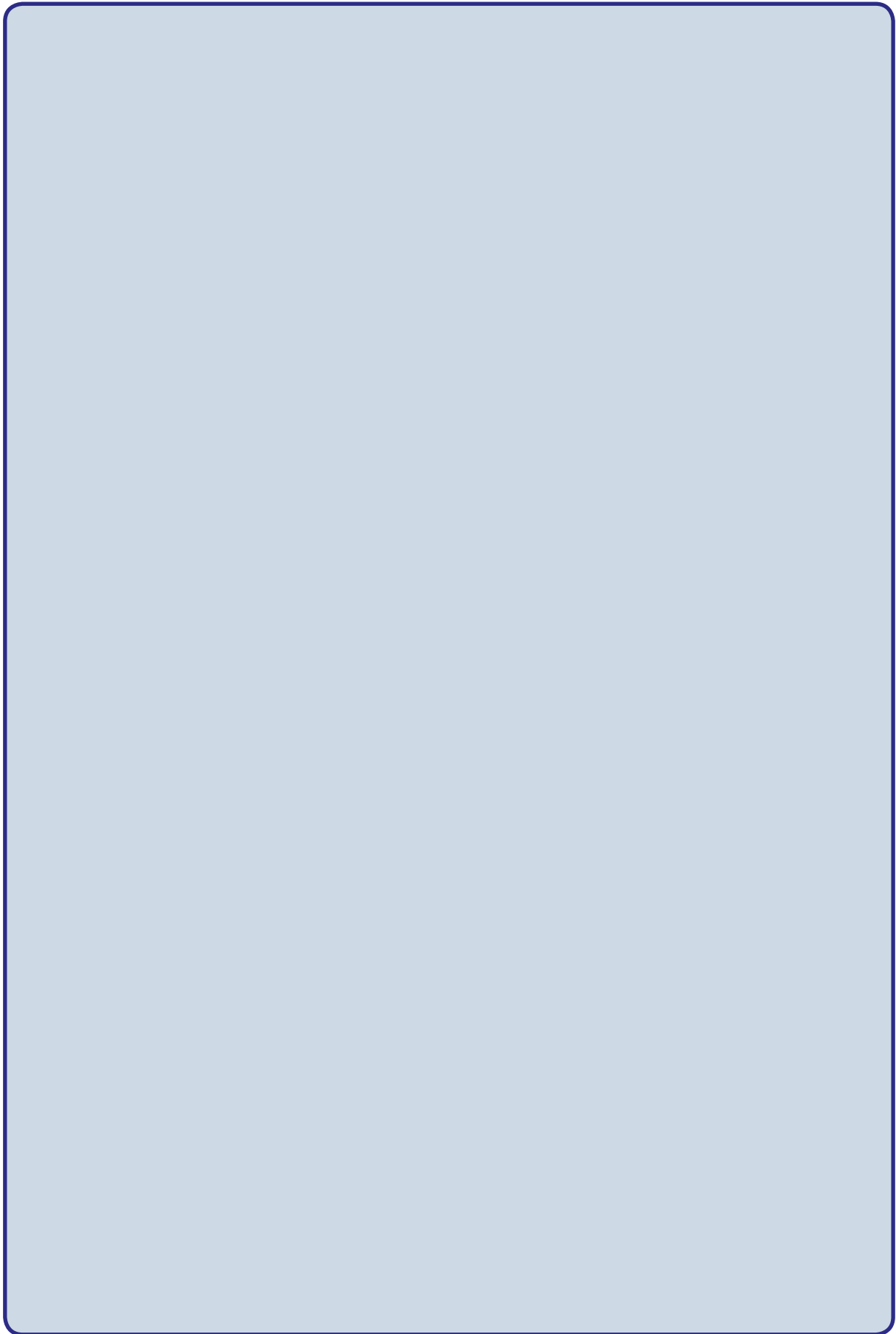

Fax

+41 (0)21 791-64-89

E-mail: infos@tiffany-time.com

Atelier Tiffany-Time

www.tiffany-time.com



20-601-01 Fibre de céramique 0,5 mm
20-601-02 Fibre de céramique 1 mm



20-602-01 Fibre humide 12,7 mm



20-603-01 Ceraboard 10 mm
20-603-02 Ceraboard 25 mm



20-600-00 Séparateur 100 gr.

La fibre de céramique peut être utilisée sur la plaque réfractaire du four à la place du séparateur. Elle est également utile dans la confection des moules pour ménager des espaces entre les couches. Peut être utilisée plusieurs fois.

Un matériel intéressant pour réaliser des formes originales. Facilement modulable à la main, cette fibre de céramique humide se durcit à 800 degrés pour donner des moules réutilisables. Portez des gants pour le travailler et n'oubliez pas de l'enduire de séparateur lors de toute utilisation comme un moule conventionnel.

Idéale pour créer des formes ou des supports, cette plaque de fibre de céramique se coupe et se grave facilement avec un cutter. Pour une utilisation à long terme, enduisez-la de durcisseur.

Ce produit empêche la plaque de verre de coller sur la plaque réfractaire ou sur le moule lors de la cuisson. Se mélange avec de l'eau et s'applique avec un pinceau ou un sprayeur (*article No: 10-420-05*).

Conseil: Lors de l'utilisation de ces matériaux, toutes les précautions nécessaires doivent être prises, spécialement le port du masque.

PRODUITS 2011



20-610-02 Colle pour fusing 37 ml.

Colle organique pour fixer les éléments de verre avant la cuisson. Brûle sans laisser de traces.



20-611-01 Fil de kanthal 0,5 mm
20-611-02 Fil de kanthal 1 mm

En raison de ses propriétés résistantes aux hautes températures, ce métal est idéal pour la fabrication de crochets de suspension.



20-611-03 Feuille de cuivre 30 x 10 cm

La feuille de cuivre est malléable et peut être coupée avec des ciseaux. Elle s'utilise en décoration entre deux plaques de verre. Lorsqu'elle est placée sous le verre, sa couleur se transforme sous l'effet de l'oxydation (devient brune).



20-612-01 Médium 100 ml

Le médium sert à la dilution des poudres de verre et des émaux.

Fax

+41 (0)21 791-64-89

E-mail: infos@tiffany-time.com

Atelier Tiffany-Time

www.tiffany-time.com

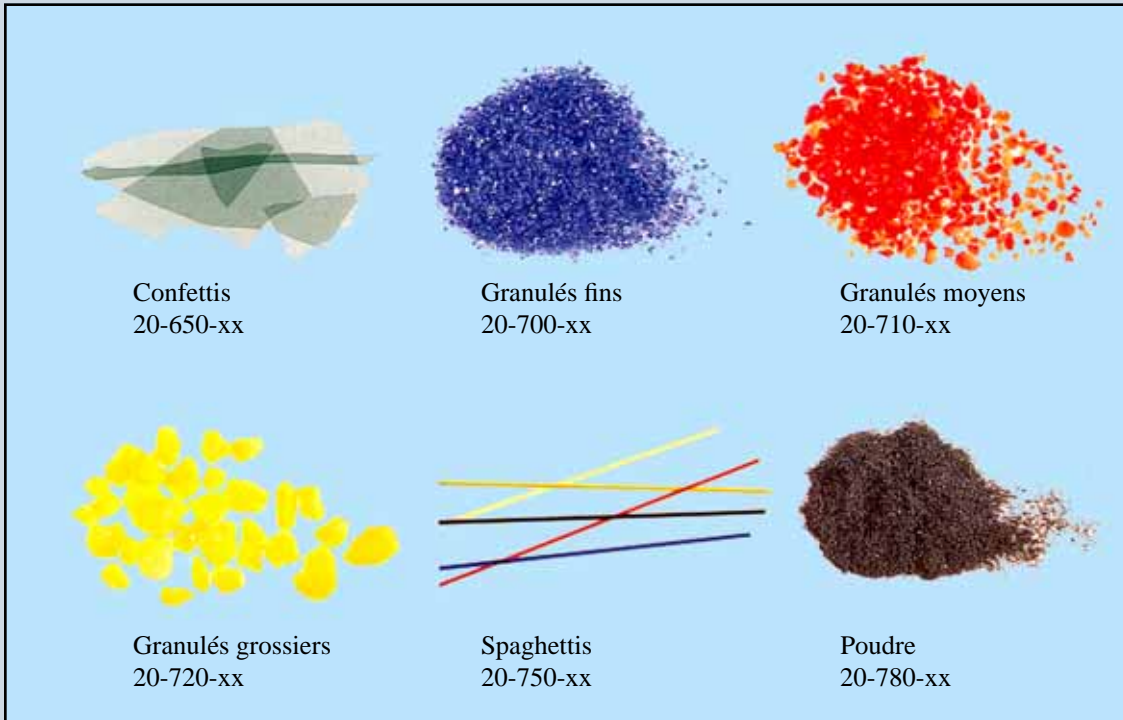
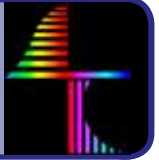

Confettis
20-650-xx

Granulés fins
20-700-xx

Granulés moyens
20-710-xx

Granulés grossiers
20-720-xx

Spaghettis
20-750-xx

Poudre
20-780-xx

Les couleurs disponibles des éléments représentés ci-dessus se trouvent dans la liste de prix.

Attention: Remplacez les «xx» par le numéro de la couleur.



20-800-xx Emaux Thompson

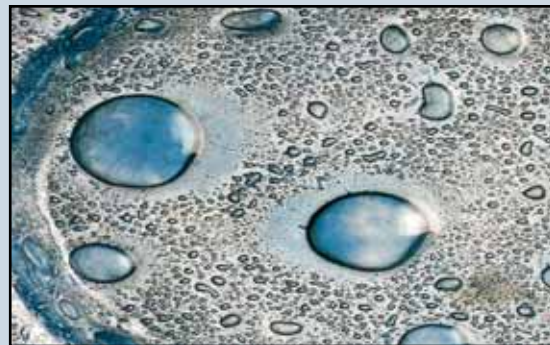

20-810-xx Emaux à bulles

Les couleurs disponibles des éléments représentés ci-dessus se trouvent dans la liste de prix. Température recommandée: 800 degrés.

Attention: Remplacez les «xx» par le numéro de la couleur.



- 20-900-02 Miettes de verre OP 500 gr
- 20-900-03 Miettes de verre CO 500 gr
- 20-900-04 Miettes de miroir 500 gr



- 20-900-18 Spatule
- 20-900-19 Eponge
- 20-900-20 Pinceau
- 20-900-21 Filet pour encoller



- 20-900-10 Colle mosaïque universelle
- 20-900-11 Colle mosaïque verre/verre
- 20-900-12 Colle silicone transparente



- 20-900-22 Ciment-joint blanc 200 gr
- 20-900-23 Ciment-joint gris 200 gr
- 20-900-24 Ciment-joint beige 200 gr



- 10-107-00 Pince «Zag-Zag»

Conseils: La mosaïque est un art créatif et peu onéreux ouvert à tous. Pour tirer parti des multiples possibilités offertes par le verre transparent, consultez la brochure «La mosaïque» citée ci-dessus. Elle vous donnera tous les tuyaux pour réaliser des oeuvres magnifiques.